

TECOS organizira seminar z naslovom:

Industrijske meritve in GD&T sistemi

Vabimo vas na seminar "Industrijske meritve in GD&T sistemi", kjer bodo predstavljene meroslovne osnove in standardi za geometrijsko dimenzioniranje in toleriranje ter pomembne veličine in tolerance ter njihove razlage, obravnavani pa bodo tudi vzorčni praktični primeri dimenzioniranja in toleriranja izdelkov.

Vsebina seminarja:

- Osnove meroslovja (organizacija, etaloni, sledljivost, pogreški, merilna negotovost)
- Akreditacija (namen, pridobitev, vzdrževanje)
- GD&T – geometrijske dimenzije in tolerance
 - Pojmi in definicije
 - Označevanje na tehničnih risbah
 - Baze in bazni elementi
 - Definicije tolerančnih polj
 - Območja veljavnosti toleranc (splošno, načelo minimuma, maksimalno materialno načelo, načelo včrtanega in očrtanega elementa, projicirno tolerantno območje)
 - Tolerance oblike (krožnost, valjnost, premost, ravnost, poljubni profil/linija, poljubna ploskev)
 - Tolerance lege (koncentričnost, koaksilanost, paralelnost, pravokotnost, kotnost)

Res poznam sitem priprave tehniške dokumentacije in pravila definiranja in branja geometrijskih veličin?

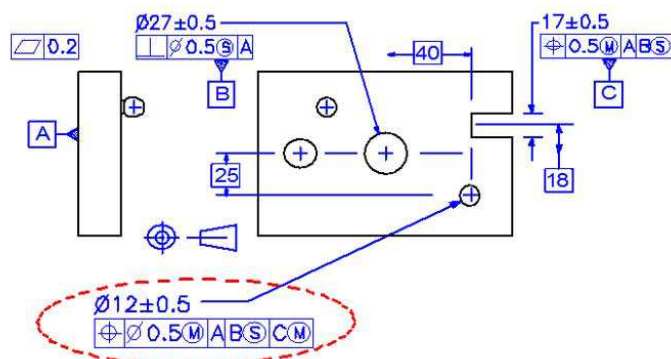

Seminar bo potekal v Celju, 21. oktober 2015 ob 9.00 uri (Kidričeva ulica 25, poslovna stavba RITS)

Komu je seminar namenjen: Predavanje je namenjeno predvsem kontrolnim tehnologom in izvajalcem dimenzijskih meritev, izjemno koristno pa je tudi za vse, ki se ukvarjajo s konstruiranjem izdelkov in tehnologom.

URNIK

8:30 – 9.00	Registracija udeležencev
9.00 – 10:30	Pozdravna beseda predstavnika organizatorjev in predstavitev predavatelja Industrijske meritve in GD&T sistemi
10:30 – 11:00	Odmor za kavo
11:00 – 12:30	Nadaljevanje seminarja: Industrijske meritve in GD&T sistemi
12:30 – 13:00	Odmor za prigrizek
13:00 – 14:30	Nadaljevanje seminarja: Industrijske meritve in GD&T sistemi
14:30 – 15:00	Zaključek seminarja in morebitna vprašanja

Predavanje bo potekalo v slovenskem jeziku.

O PREDAVATELJU



Dr. Bojan Ačko je redni profesor, zaposlen na fakulteti za strojništvo v Mariboru, v laboratoriju za tehnološke meritve. Dela na področju raziskav, izvaja predavanja na dodiplomskem in podiplomskem študiju, izvaja umerjenja in kontrole in vodi sisteme kakovosti v laboratoriju, od leta 2001 pa vodi tudi Laboratorij za tehnološke meritve.

Njegova organizacijska znanja so: vodenje sistemov kakovosti, vodenje laboratorija in raziskovalne skupine, vodenje raziskovalnega programa in organiziranje in vodenje akreditacijskih ocenjevanj in nadzorov.

Tehnična znanja in kompetence: obširna znanja s področij meroslovja in merjenja dolžin, sistemi vodenja kakovosti, tehnike in metode zagotavljanja kakovosti proizvodnih procesov ter umerjanja in kontrole, kjer je znanje pridobil na osnovi študija ter dodatnih usposabljanj in izobraževanj ter dolgoletnih izkušenj pri delu v laboratoriju in sodelovanju s številnimi meroslovnimi laboratoriji v Sloveniji in po svetu.

CENA IN PRIJAVE

Kotizacija in gradivo: **172,50 € + DDV**

Popusti: **15 %** za člane kategorije A in **7 %** za člane kategorije B

Cena vključuje predavanje, strokovno gradivo ter prigrizke in osvežilne napitke med odmori.
Gradivo boste na seminarju prejeli v pisni obliki, v nadaljevanju pa tudi v elektronski obliki.

Rok prijav: **16. oktober 2015 do 12. ure**

Prijavi predložite kopijo registracije davčne številke!

KONTAKT IN DODATNE INFORMACIJE

Za vse dodatne informacije nas lahko pokličete na telefonsko številko: **03 426 46 09** vsak dan od 10.00 do 15.00 ure ali pa nam pišite in pošljite vaša vprašanja po e-pošti: **spela.bordon@tecos.si**

Prijavo lahko pošljete preko telefaksa: **03 426 46 11** ali preko internetne strani: <http://www.tecos.si/seminarji>

Vljudno vabljeni!



PRIJAVA NA SEMINAR

Industrijske meritve in GD&T sistemi

Celje, 21.10.2015

Ime in priimek:

Podjetje:

Pravna / fizična oseba, ki se prijavlja na seminar **JE /NI** zavezanec za davek na dodano vrednost (obkroži).

Davčna številka* : Trans. račun:

Delovno mesto:

Ulica, kraj in poštna številka:

Telefon: Telefaks: E-mail:

Prijavljamo še:

*izpolnijo samo davčni zavezanci **PRIJAVO ZA SEMINAR POŠLJITE DO 16.10.2015**